



Aumark S



FÁBRICA NO
BRASIL

★ **3** ★
ANOS DE GARANTIA
OU 100.000 KM

O MAIS COMPLETO
DA CATEGORIA

CONCESSIONÁRIAS
EM TODO BRASIL

PÓS VENDA
DE QUALIDADE



citytruck
11-16

 **Auto Líbano**
FOTON CAMINHÕES

MOTOR

Fabricante: CUMMINS
Modelo: ISF 3.8 - Turbocharger
Tipo: 4 Cilindros com 16 válvulas
Potência: 156cv (115kw) @2.600 rpm
Torque: 500 Nm @1.200 - 1900 rpm
Tecnologia De Emissões: SCR PROCONVE P7
Sistema de Injeção: Eletrônica Bosch Common Rail

TRANSMISSÃO

Fabricante: ZF
Modelo: ZF 6S 500
Tipo: Mecânica manual sincronizada com Overdrive, seis marchas à frente e uma à ré com janela para tomada de força.

Relações de redução:

1º) 6.198 2º) 3.287 3º) 2.025
4º) 1.371 5º) 1.000 6º) 0.780 Ré) 5.681

Eixo Traseiro: i=4.778
Velocidade Máxima: 116 km/h
Capacidade de Partida em Rampa: 28,7%
Capacidade de Subida em Rampa: 33,1%

ESTRUTURA

Chassi: Projetado em aço de alta qualidade com longarinas perfil "C" tipo escada.
Cabine: Avançada em aço estampado, basculante e largura de 2.060mm
Número de Assentos: Três, com assento central rebatível.

FREIOS

Atuação: Freio a ar com ajuste automático de folga das lonas com ABS.
Dianteiro: A Disco
Traseiro: A Tambor
Estacionamento: Molas acumuladoras atuando nas rodas traseiras e acionamento por válvula acumuladora.
Freio do Motor: Alta eficiência e integrado ao sistema de exaustão pela válvula borboleta com acionamento na coluna de direção.

PLANO DE REVISÕES

KM	5.000	20.000	40.000	60.000	80.000	100.000	120.000	140.000	160.000	180.000	200.000	220.000	240.000	260.000	280.000	300.000	320.000	340.000	360.000
R\$	CORTESIA	R\$ 1.159,99	R\$ 1.966,28	R\$ 1.881,09	R\$ 4.396,38	R\$ 1.681,34	R\$ 2.382,28	R\$ 1.881,09	R\$ 4.396,38	R\$ 1.681,34	R\$ 2.382,28	R\$ 1.881,09	R\$ 4.396,38	R\$ 1.681,34	R\$ 2.382,28	R\$ 1.881,09	R\$ 4.396,38	R\$ 1.681,34	R\$ 2.382,28

CHASSI

Direção: Hidráulica, volante com regulagem de altura e profundidade
Eixo Dianteiro: Perfil "I", forjado, capacidade de carga para 3,6 TON
Embreagem: Monodisco a seco com acionamento servo-assistido.
Diâmetro do Disco: 362mm. Heavy-Duty.
Suspensão Dianteira: Eixo Rígido, Feixe de molas parabólicas com 3 lâminas, amortecedores hidráulicos de dupla ação e barra estabilizadora.
Suspensão Traseira: Eixo Rígido motriz, Feixe de molas trapezoidais com 4+3 lâminas, amortecedores hidráulicos de dupla ação e barra estabilizadora.
Rodas: Em aço.
Pneus: 235/75R17,5
Tração: Traseira 4x2
Rodagem: Dupla (DT)

PESOS E CAPACIDADES

Tara (em origem de marcha): 3.319kg
Eixo Dianteiro Vazio: 1.925 kg
Eixo Traseiro Vazio: 1.394 kg
Total PBT Legal: 10.116 kg
Eixo Dianteiro Carregado: 3.600 kg
Eixo Traseiro Carregado: 6.516 kg
Carga legal Útil: 6.797 kg
Total PBT Técnico: 11.000 kg
Carga Técnica: 7.681 kg
PBTC/CMT: 13.500 kg

CIRCUITO ELÉTRICO

Alternador: 24V
Bateria: 2x 100Ah/12V
Tensão Nominal: 24V

ITENS DE SÉRIE

Defletor de ar, ar-condicionado, vidros e travas elétricas, rádio MP3 com entrada USB, faróis de neblina, cobertura dos degraus, janela na parede traseira, ventilador viscoso, cobertura das porcas nas rodas, faróis em policarbonato, tacógrafo digital, DRL - luz diurna em LED, porta-documentos na parte frontal, tanque de combustível em alumínio, ABS, espelho retrovisor de ponto cego e frontal, interruptor de PTO protegido, embreagem servo-assistida e barras estabilizadoras na dianteira e traseira.

ABASTECIMENTO

Combustível: Diesel S-10
Tanque de Combustível: Alumínio 200 litros
Arla32: 25 Litros
Óleo do carter: 11 LT SAE 15W-40 (API CJ-4)
Transmissão: 5 LT ZF TE-ML02 - SAE 80W (API GL-4)
Eixo Traseiro: 3,5 L SAE 85W - 140 (API GL-5)
Direção Hidráulica: 2.0 LT ATF Dextron III
Fluído de Embreagem: 1.0 LT DOT 4
Líquido de Arrefecimento: 14 LT Anticongelante Etileno - Glicol 50%

Dimensões:

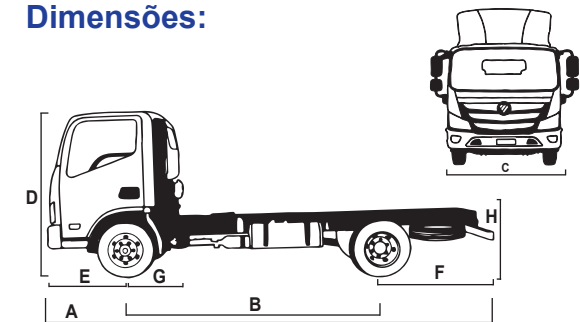

A: Entre Eixos: 4.200 mm
B: Comprimento: 7.335 mm
C: Largura Total: 2.195 mm
D: Altura (descarregado): 2.315 mm
E: Balanço Dianteiro: 1.130 mm
F: Balanço Traseiro: 2.005 mm
G: Distância do Eixo Dianteiro: 642 mm
H: Solo/longarina (descarregado): 900 mm
Medida do Implemento: 5.600 / 6.500 mm

*sem defletor. Com defletor, adicionar 750 mm

Conheça toda linha de produtos e rede de concessionários
www.fotonmotors.com.br



*Garantia de 3 anos ou 100.000 km, obedecendo aos critérios estabelecidos no manual de garantia do veículo. As especificações técnicas deste material, informações e valores são válidos até 360.000 km e podem ser alteradas a qualquer momento. Imagens meramente ilustrativas. Material atualizado em 01/02/2021. **Conheça nossa política de descontos para manter o seu Foton sempre revisado.**